

Manuel de l'opérateur

CHARIOT-ÉLEVATEUR DE CLOISON SÈCHE TRANSFORMABLE EN Lève-gaine L350 – L450

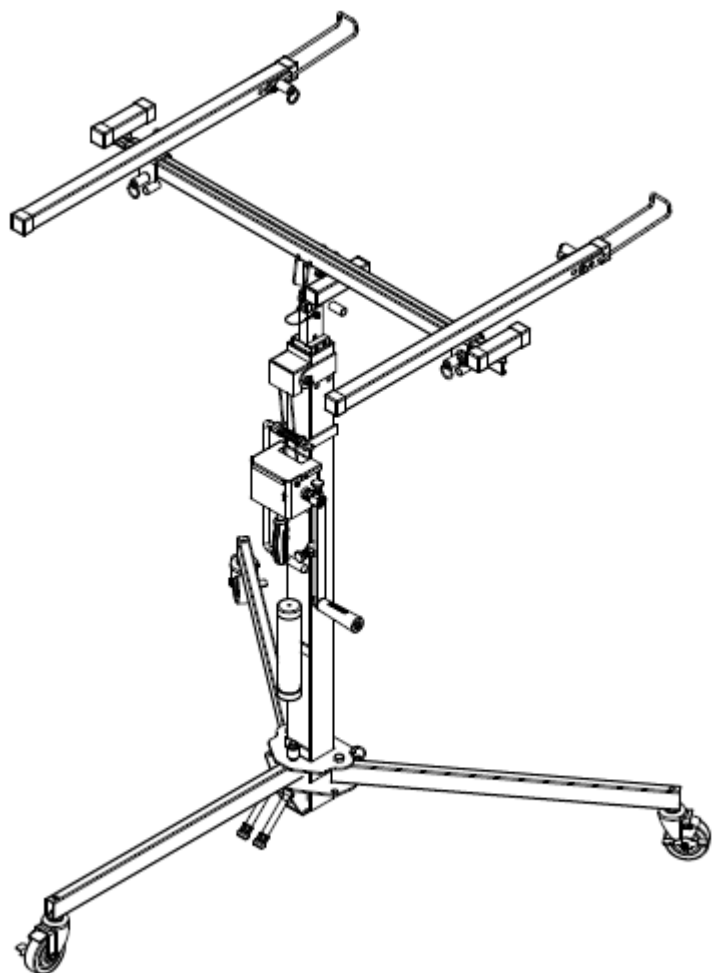

AVERTISSEMENT !

AVERTISSEMENT !

Avant d'utiliser cet élévateur, il faut lire et bien comprendre ce Manuel de l'opérateur, et se familiariser avec les dangers potentiels de cet appareil. Contacter VIF EQUIPMENT pour toute question.



VIF EQUIPMENT

Table des matières

Responsabilités du propriétaire	2
Instructions de sécurité de l'opérateur	3
Procédure d'utilisation	5-10
Déplacement de l'élévateur vers la zone de travail	6
Déplacement de l'élévateur avec une charge	6
Soulèvement et abaissement des charges.....	7
Attachement des bras transversaux	8
Déploiement des rails de charge	8
Crochets de support de charge	9
Manette de manoeuvre	9
Frein de recul.....	10
Rangement et transport de l'élévateur.....	10
Schéma de l'élévateur	12
Instructions de maintenance.....	13-14
Dépannage	15
Relevé de maintenance	16

RESPONSABILITÉS DU PROPRIÉTAIRE

Dans l'ensemble de ce manuel, les mots **AVERTISSEMENT**, **ATTENTION** et **IMPORTANT** sont utilisés pour signaler à l'utilisateur des instructions spéciales concernant une opération particulière qui peut être dangereuse si elle est exécutée de façon incorrecte ou sans faire attention.

IL FAUT LES OBSERVER AVEC SOIN !!



AVERTISSEMENTS

Dangers ou méthodes dangereuses qui pourraient conduire à des blessures graves ou la mort.



ATTENTION

Dangers ou méthodes dangereuses qui pourraient conduire à des blessures mineures, des dommages du produit ou autres dommages matériels.



IMPORTANT

Indique des informations ou des instructions qui sont nécessaires pour le bon fonctionnement et/ou la bonne maintenance.

INSTRUCTIONS DE SECURITE DE L'OPERATEUR



IMPORTANT

Il faut lire et bien comprendre le Manuel de l'opérateur avant d'utiliser l'élévateur.



Inspecter le câble avant chaque utilisation. Ne pas utiliser si le câble est effiloché, entaillé, brûlé ou endommagé d'une autre façon.



Utiliser uniquement sur une surface ferme et de niveau. La zone de travail doit rester dépourvue de désordre et dégagée de tous les débris.



Vérifier l'équilibre de la charge avant le soulèvement. Ne pas utiliser si les pieds ne sont pas verrouillés correctement. **Ne jamais dépasser la capacité de charge nominale. Ne jamais soulever plus d'une plaque de cloison sèche à la fois.**



Rester à l'écart des fils et des obstacles aériens surélevés.



Ne jamais utiliser en présence de rafales de vent. Le levage des charges avec un vent fort peut conduire au basculement de l'élévateur et au risque de blessure de l'opérateur.



Ne pas se placer sous une charge soulevée.



Ne jamais laisser l'élévateur sans surveillance avec une charge soulevée.



Ne pas utiliser pour soulever le personnel. Ne pas s'asseoir ou monter sur l'élévateur.



Ne pas monter sur le mât ou placer une charge sur le côté du mât. Ne pas utiliser l'appareil pour soutenir les échelles utilisées pour monter ou soulever des charges.



Ne pas utiliser l'appareil à l'extérieur en présence de tonnerre, d'éclairs ou d'intempéries.



Porter des vêtements appropriés. Comme mesure de précaution pour utiliser cet élévateur, porter un casque, des chaussures de sécurité et des gants.

Éviter les jeux brutaux autour de l'équipement et garder les spectateurs à une distance sécurisée. Ne pas permettre aux enfants d'utiliser cet appareil et les éloigner des zones de travail.

Ne pas utiliser l'élévateur de façon inappropriée. Effectuer seulement les fonctions pour lesquelles l'élévateur a été conçu.

Ne jamais utiliser deux élévateurs ensemble pour soulever une charge qui dépasse la capacité d'un seul élévateur.

Avant chaque utilisation de l'appareil, inspecter toutes les pièces mobiles et le ou les câbles de levage pour s'assurer qu'ils sont en bon état de marche.

PROCÉDURE D'UTILISATION

1. Assemblage de l'élevateur de cloison sèche

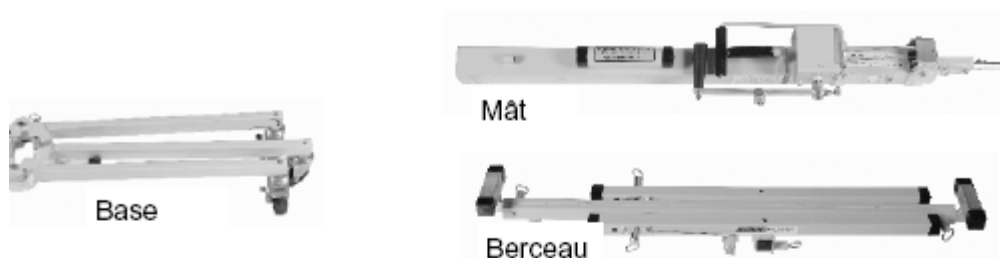

L'élevateur de cloison sèche est livré en trois sections : la base, le mât et le berceau. Il peut être assemblé complètement en moins de cinq minutes.

Pour assembler l'élevateur, ouvrir d'abord les pieds sur l'ensemble de la base à leur position opérationnelle. S'assurer que les pistons à ressort sont complètement engagés et les pieds sont verrouillés en place de façon sécurisée. Ensuite, placer l'ensemble du mât fermement sur la base. S'assurer que l'anneau de positionnement du mât est fermement installé sur le montant de positionnement de la base.

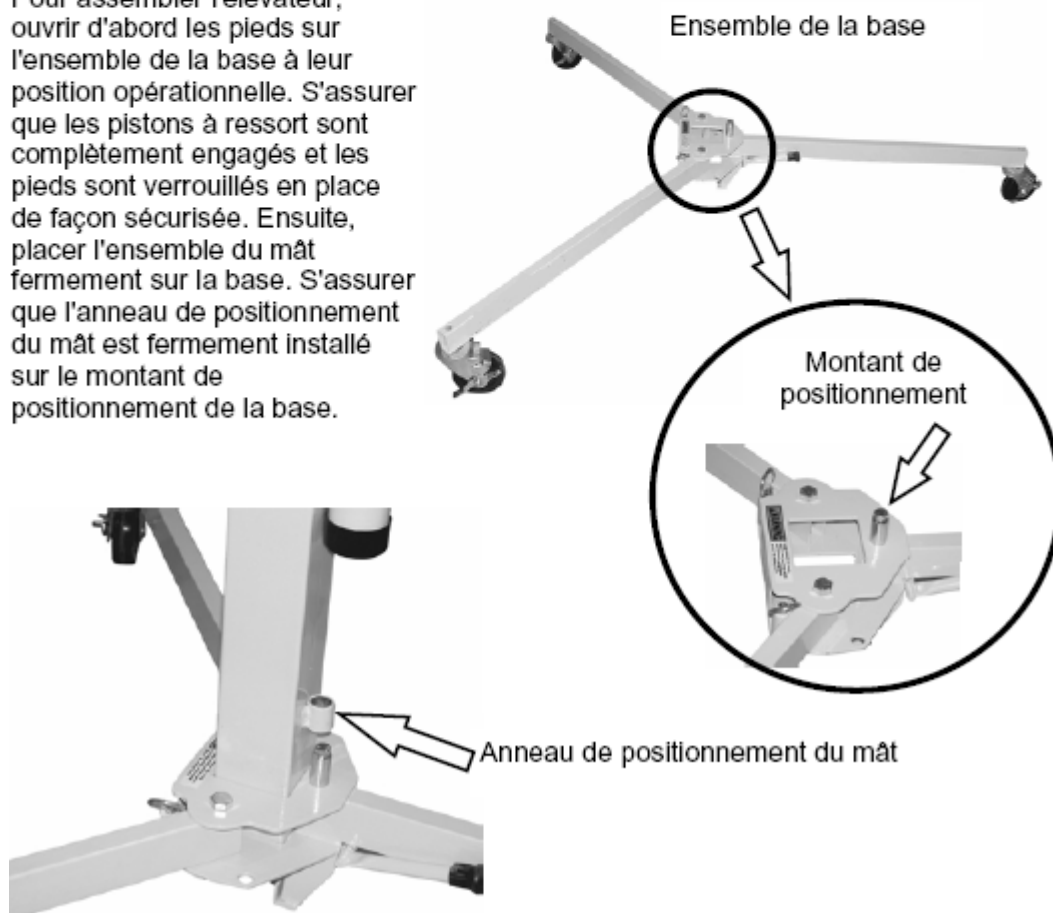

Finalement, placer l'ensemble du berceau sur le mât. S'assurer que le berceau est attaché au mât avec la goupille de verrouillage et qu'il est orienté dans le bon sens.



2. Déplacement de l'élévateur vers la zone de travail (sans charge)

L'élévateur est amené normalement au lieu de travail en le faisant rouler sur ses roulettes de 4 pouces à l'aide de la manette de manœuvre.

Remarque : Ne pas le tirer par le ou les câbles de levage de charge

Manette de manœuvre

3. Déplacement de l'élévateur dans la zone de travail (avec une charge)

Bien qu'il soit préférable d'amener l'appareil au lieu de travail sans charge, des charges légères peuvent être transportées si on fait rouler l'appareil sur ses roulettes sur une surface de niveau.

Toujours placer la charge à la plus basse position possible avant de déplacer l'appareil.

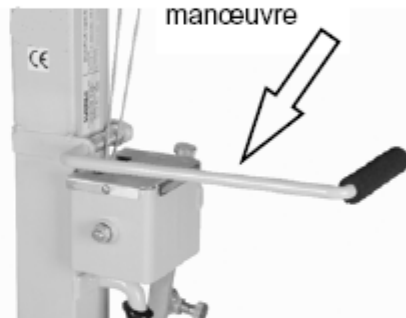

S'il est nécessaire de déplacer l'appareil avec une charge soulevée :

- S'assurer que la zone est dépourvue d'obstacles
- Le personnel doit rester à l'écart de la charge et derrière l'opérateur
- Déplacer l'appareil lentement en évitant des démarrages et des arrêts soudains et brusques
- S'assurer que la charge est sécurisée et équilibrée correctement

ATTENTION



Si une charge est transportée, elle doit être attachée au berceau pour empêcher ses mouvements.

AVERTISSEMENT



Le déplacement de l'appareil avec des charges soulevées doit être limitée à des distances courtes, c'est-à-dire 4 à 5 mètres (10 à 15 pieds).

4. Soulèvement et abaissement des charges

Utiliser le treuil pour remonter ou baisser le mât avec la manivelle à la position souhaitée.

Toute charge instable doit être *équilibrée* et *sécurisée* au berceau avant son soulèvement.

Tourner la manivelle du treuil dans le sens horaire pour soulever la charge, tout en faisant attention aux obstacles surélevés. Tourner la manivelle du treuil dans le sens antihoraire pour abaisser la charge.

Chaque manette est munie de deux positions de montage. Lorsque les manettes sont montées en position « standard », l'opérateur peut soulever et abaisser les charges de la façon normale. Lorsque les manettes sont montées en position de « grande vitesse », le temps nécessaire pour que l'opérateur soulève et abaisse l'élévateur est réduit de moitié.



ATTENTION



S'assurer que la surface du sol est de niveau.

AVERTISSEMENT



Il est interdit de monter sur cet appareil.
Ce n'est pas un élévateur de personnel
et il ne doit jamais être utilisé pour
soulever ou déplacer les personnes.

5. Attache des bras transversaux

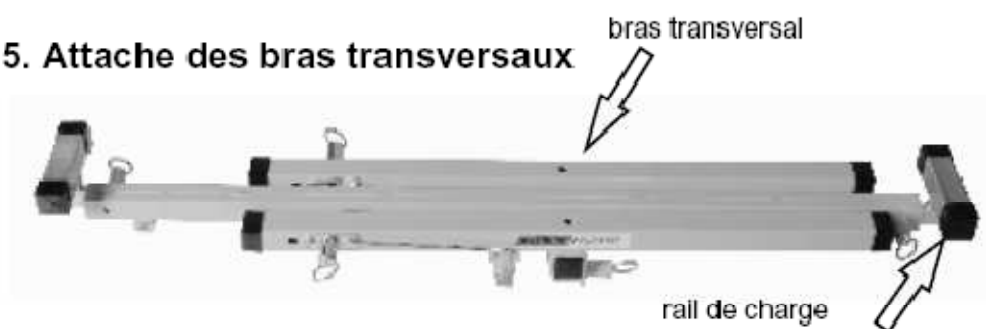

Les bras transversaux sont expédiés sur l'ensemble du berceau en position de rangement. Pour placer les bras transversaux en position d'utilisation, tirer sur l'anneau du piston à ressort et le retirer du barreau de rangement. Placer le bras transversal sur l'une des positions d'utilisation et l'abaisser en place en s'assurant que le piston à ressort est complètement engagé dans le trou de positionnement.



ATTENTION



Le crochet de support de charge doit être placé sur le côté de l'élévateur opposé au treuil.

6. Déploiement des rails de charge

Les rails de charge peuvent être déployés pour aider à soutenir les charges larges. Pour déployer les rails, tirer l'anneau du piston à ressort et sortir le rail en le glissant. Le piston à ressort s'engage dans la position suivante disponible.



AVERTISSEMENT



Le piston à ressort doit être complètement engagé avant de soulever une charge.

AVERTISSEMENT



Ne jamais soulever de charge sans s'assurer qu'elle est correctement équilibrée et supportée sur le berceau.

7. Crochets de support de charge

Pour amener les crochets de support de charge en position d'utilisation, tirer l'anneau du piston à ressort et tourner le crochet pour qu'il s'éloigne de sa position de rangement. S'assurer que le piston à ressort est complètement engagé avant de charger la cloison sèche sur l'élévateur.

Ne jamais essayer de soulever une plaque de cloison sèche sans placer les crochets de support de charge en position d'utilisation.

crochet de support de charge

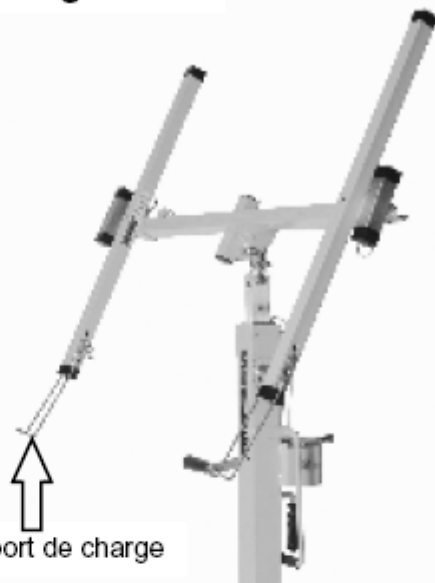

AVERTISSEMENT



Le piston à ressort doit être complètement engagé avant de charger une cloison sèche sur l'élévateur.

AVERTISSEMENT



Si l'on essaie de soulever une plaque de cloison sèche sans utiliser les crochets de support de charge, cela peut causer des blessures.

AVERTISSEMENT



Si l'on essaie de soulever plus d'une plaque de cloison sèche, cela peut causer des blessures.

8. Manette de manœuvre

L'élévateur est équipé d'une manette de manœuvre. Cette manette aide l'opérateur à positionner l'élévateur pendant son utilisation. Pour positionner la manette, la tirer (d'environ 2,5 cm (1 pouce)) au-delà du bloc d'arrêt et la tourner vers le haut de 90 degrés. Relâcher la manette et elle se verrouille en position. Inverser cette procédure pour la ranger.



9. Frein de recul

L'élévateur de cloison sèche est équipé d'un « frein de recul ». Il empêche l'élévateur de rouler en arrière lorsqu'on travaille contre un mur ou un plafond. Pour engager le frein, appuyer simplement sur ce dernier avec le pied. Ceci dégage le frein. Le frein empêche alors l'élévateur de rouler en arrière. Pour ramener le frein en position rangée, le soulever avec le pied jusqu'à ce qu'il se verrouille sur le pied arrière.

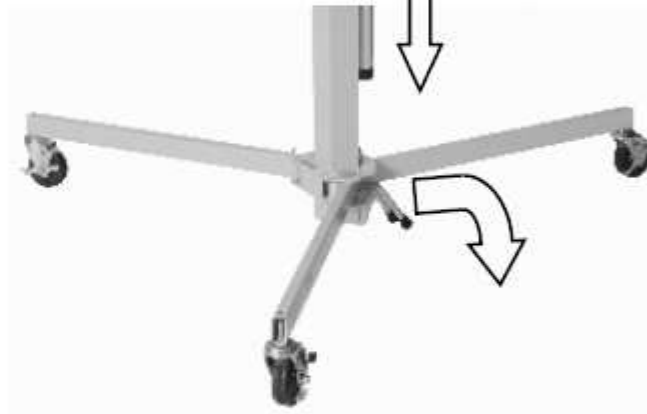

10. Rangement et transport de l'élévateur

L'élévateur est conçu pour être transporté facilement. L'appareil est démonté facilement en trois sections. Toutes les trois sections sont faciles à transporter. Le mât principal possède même une poignée de transport, située en son centre. Avant de transporter le mât principal, attacher le câble de retenue de mât pour empêcher les mâts de se déployer par mégarde.



Verrou de mât

12. Schéma de l'élévateur

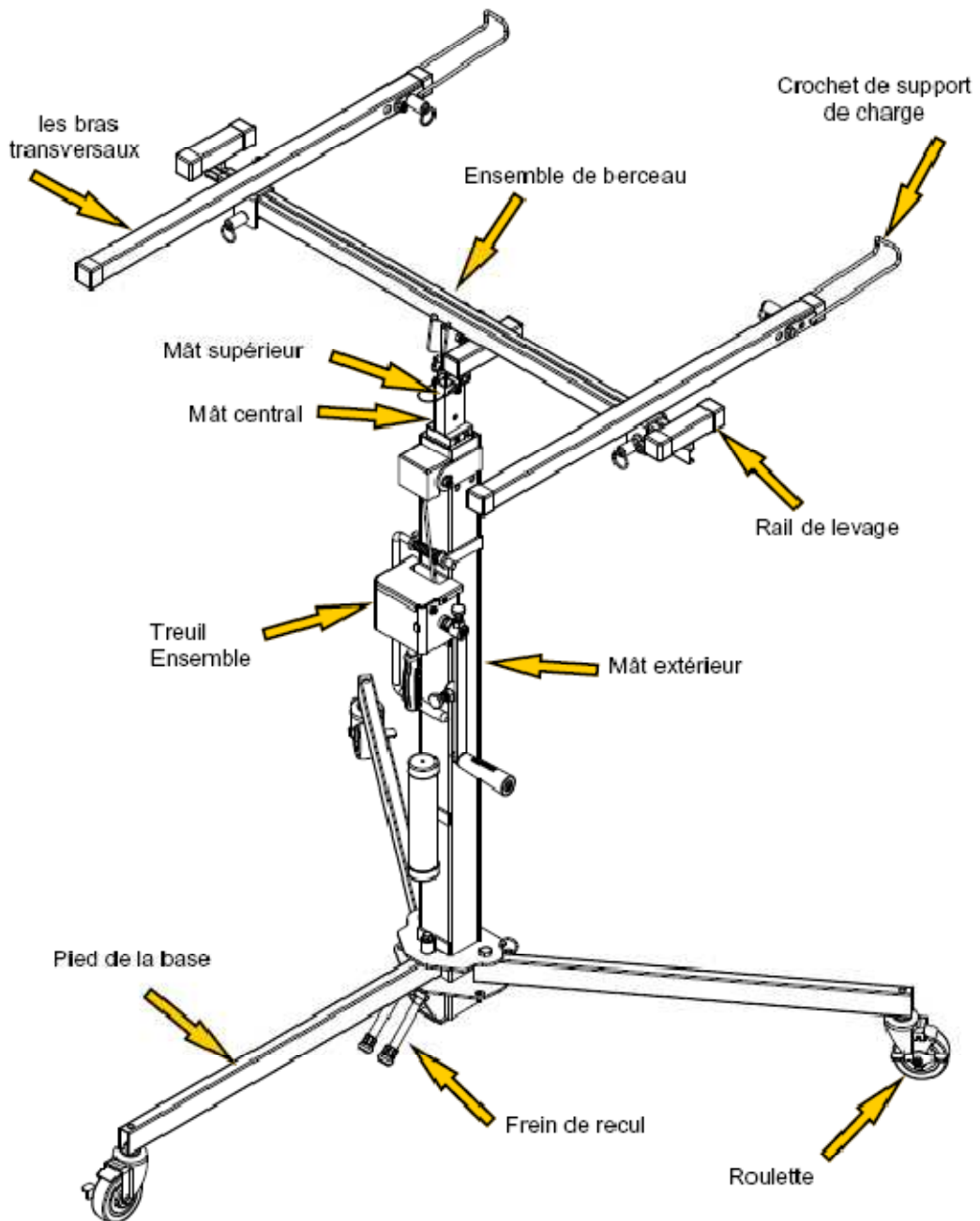

Avant chaque utilisation :

1. Inspecter le ou les câbles de levage pour déceler les effilochages, les entailles ou les brûlures éventuelles. Si un dommage quelconque est visible sur le ou les câbles de levage, ne pas utiliser l'élévateur.
2. S'assurer que le treuil fonctionne sans à-coups et que le ou les câbles de levage ne sont pas emmêlés sur le tambour du treuil.
3. Vérifier l'ensemble du berceau, les pieds, les mâts et la base pour s'assurer qu'ils ne sont pas tordus.
4. S'assurer que les roulettes se déplacent librement.

Inspection recommandée tous les 6 mois :

1. Inspecter le ou les câbles de levage pour déceler les effilochages, les entailles ou les brûlures éventuelles. Si un dommage quelconque est visible sur le ou les câbles de levage, ne pas utiliser l'élévateur.
2. S'assurer que le treuil fonctionne sans à-coups et qu'il n'existe pas de pièce détachée ou endommagée.

Maintenance du treuil :

1. S'assurer que le couvercle du treuil est présent sur le treuil.
2. Vérifier les cliquets et le rochet du frein pour déceler leur usure. Si une usure quelconque est visible, remplacer les pièces. Sinon, lubrifier les deux pièces avec de l'huile légère.
3. Pour l'ajustement correct du frein, voir la section « Dépannage » à la page 15.

Remplacement du ou des câbles de levage :

1. Abaisser les mâts pour engager le loquet de sécurité.
2. Retirer le grand couvercle d'engrenage du treuil.
3. Déconnecter le ou les câbles du tambour du treuil. **Relever le sens de l'enroulement des câbles autour du treuil.**
4. Retirer l'ensemble du berceau du dessus de l'élévateur.
5. Retirer l'ensemble du mât et le poser à plat sur une surface de travail.
5. Déployer le mât central jusqu'à ce que les six vis à tête Allen soient exposées.
7. Retirer les six clés à tête Allen.
8. Glisser les mâts central et supérieur hors du bas du mât extérieur.
9. Acheminer le ou les nouveaux câbles dans l'élévateur en utilisant le ou les câbles existants comme guides.
10. Attacher le ou les câbles au tambour du treuil en s'assurant qu'ils sont enroulés dans le bon sens. **Remarque : Le ou les câbles doivent être enroulés dans le sens relevé à l'étape 3.**
11. Enrouler le ou les câbles lâches uniformément et en les serrant autour du tambour de charge.
12. Remettre en place les sections centrale et supérieure du mât dans le mât extérieur.
13. Remettre en place les six vis à tête Allen.
14. Remettre en place le couvercle du treuil.

Maintenance générale :

1. Vérifier la manette du treuil pour s'assurer qu'elle n'est pas usée ou tordue.
2. Examiner tous les boulons et les écrous pour s'assurer qu'ils sont serrés.
3. Les pieds, les bras transversaux, les rails, les crochets de charge, les mâts et la base ne doivent pas être bosselés ou endommagés.
4. Vérifier s'il existe des dommages (échancrures) qui peuvent limiter les mouvements des sections de mât.
5. Vérifier les pieds en les tournant dans chaque position pour vérifier leur mécanisme de verrouillage.
6. Inspecter les mâts et le dispositif de retenue.
7. Soulever les sections de mât pour s'assurer de leurs mouvements de glissement libres et sans à-coups. S'assurer que les coussinets de glissement sont dépourvus de poussière et de débris et placer une couche légère de lubrifiant à la silicone sur les coussinets de glissement.
8. S'assurer que les roulettes tournent librement et ne sont pas endommagées.
9. Vérifier que tous les couvercles de mât sont attachés à l'élévateur.

AVERTISSEMENT



Remplacer toutes les pièces usées ou endommagées avec des pièces Sumner uniquement.

AVERTISSEMENT



Toute modification de l'élévateur peut causer des blessures ou la mort !

DÉPANNAGE		
PROBLÈME	CAUSE	SOLUTION
Les mâts ne se soulèvent pas en séquence	Surcharge Vérifier que la charge ne dépasse pas la limite de charge de 70 kg / 150 livres.	Retirer l'excès de poids.
	La charge peut ne pas être correctement centrée sur le berceau.	Vérifier la capacité de charge et repositionner la charge.
	Coussinets de glissement obstrués. Inspecter les voies pour déceler les débris, la graisse ou tout corps étranger.	Nettoyer les sections de mât avec un dégraissant ou un nettoyant de frein et lubrifier avec une graisse à la silicose.
	Inspecter le ou les câbles de levage pour déceler des dommages.	Si le ou les câbles de levage sont entaillés, usés ou effilochés, remplacer les câbles.
	Les coussinets de glissement sont propres mais les mâts ne glissent toujours pas librement.	Inspecter les sections de mât pour déceler des dommages. Remplacer la section de mât endommagée.
La charge s'abaisse lentement	Le frein du treuil ou le cliquet ne sont pas installés correctement.	Serrer complètement le contre-écrou sur l'arbre du treuil, puis le reculer d'un demi-tour.
Le treuil a été vérifié mais le frein ne fonctionne pas du tout.	Le rochet de frein ou le cliquet ne sont pas installés correctement ou sont endommagés et/ou usés.	Remplacer les pièces usées ou endommagées.
Il est difficile de tourner le treuil avec la manivelle.	Le frein est trop serré	Retirer la charge et tourner la manette du treuil dans le sens antihoraire.
	Le frein ne se desserre pas	Remplacer les pièces usées ou endommagées.
Si aucune de ces solutions ne semble résoudre le problème		Contactez le service clientèle du concessionnaire.
<p>Remarque : Les sections de mât peuvent se déployer sans respecter leur séquence lorsque la charge est proche de la capacité maximale. Dans ce cas, les mâts corrigeront automatiquement cela en continuant à les utiliser ou lorsque la charge sera retirée du berceau. Les mouvements des sections de mât n'affectent pas la position de la charge.</p>		

RELEVÉ DE MAINTENANCE

Numéro de modèle de l'élévateur _____

Numéro de série de l'élévateur _____

Entretien effectué :

Action	Date
---------------	-------------

Action	Date
---------------	-------------

Action	Date
---------------	-------------

Action	Date
---------------	-------------

Action	Date
---------------	-------------

Action	Date
---------------	-------------

Action	Date
---------------	-------------

Action	Date
---------------	-------------

Action	Date
---------------	-------------

Action	Date
---------------	-------------

Action	Date
---------------	-------------

Action	Date
---------------	-------------

Action	Date
---------------	-------------